

DOREX® instructions d'installation

SÉRIE 441 FERME-PORTE AVEC BRAS COULISSANT (SA441)

ATTENTION

UN FERME-PORTE MAL INSTALLÉ OU MAL RÉGLÉE PEUT CAUSER DES DOMMAGES MATÉRIELS OU DES BLESSURES. CES INSTRUCTIONS DOIVENT ÊTRE SUIVIES POUR ÉVITER LA POSSIBILITÉ D'UNE MAUVAISE APPLICATION OU D'UN MAUVAIS AJUSTEMENT.

Document fourni tel quel, le fabricant se réserve le droit d'apporter des modifications techniques sans préavis.

Ce document décrit une installation recommandée basée sur les normes courantes du produit et de l'industrie. Il est de la responsabilité du client de déterminer la validité ou la pertinence de ces recommandations pour un but ou une installation particulière.

Assurez-vous toujours de bien installer le produit à l'aide de la quincaillerie de montage adapté pour la surface approprié.

L'exécution et l'installation de ce produit doivent être effectuées par un personnel qualifié et suivre toutes les réglementations locales relatives à ce produit.

POUR AJUSTER LA POSITION DE MAINTIEN OU D'ARRÊT :

- Desserrer la vis de fixation du butoir.
- Ouvrez la porte à l'angle requis.
- Faire glisser le butoir pour qu'elle s'enclenche ou s'appuie sur l'insert coulissant.
- Serrer la vis de fixation.

Le sens de l'orientation et l'ordre dans lesquels les rails sont assemblés sont importants. Assurez-vous que le rail assemblé correspond à l'installation.

La fonction maintien ouvert (retenue de porte) ne doit pas être installée sur des ouvertures coupe-feu.

CONFIGURATION DU MAINTIEN EN POSITION OUVERTE

CONFIGURATION DU BUTOIR

⚠ Le capuchon peut être enlevé s'il n'est pas nécessaire.

INSTALLATION EN CONFORMITÉ AVEC LES INSTRUCTIONS D'INSTALLATION FOURNIES AVEC LES FERME-PORTE

CÔTÉ TIRER – INSTALLATION RÉGULIÈRE OU STANDARD (OUVERTURE DE PORTE MAXIMALE DE 120°)

FIGURE 1

A (2x) : Percez le trou pilote de 1/8" (3 mm) pour les vis à bois ou percez et taraudez pour les vis mécaniques n° 10-32.

B (4x) : Percez le trou pilote de 3/16" (4.75 mm) pour le bois ou percez et taraudez pour des vis mécaniques UNC 1/4-20.

FIGURE 2

⚠ **LE FERME-PORTE ET LE RAIL DOIVENT ÊTRE MIS À NIVEAU HORIZONTALMENT.**

⚠ **LE DESSIN N'EST PAS À L'ÉCHELLE. NE PAS UTILISER COMME GABARIT.**

- Localisez le ferme-porte et la position du rail à l'aide de la figure 1 ci-dessus.
- Marquez les positions des trous et percez les trous comme indiqué ci-dessus.
- Installez le ferme-porte sur la porte à l'aide des fixations appropriées, conformément aux instructions fournies avec le ferme-porte. **La valve de réglage de l'alimentation du ferme-porte doit être orientée dans le sens opposé aux charnières.**
- Assemblez le butoir de rail (ou le support) et l'insert coulissant dans les séquences indiquées ci-dessus, puis les fixer au cadre de la porte à l'aide des vis fournies.
- Placez le bras sur le pignon supérieur du ferme-porte en position de précharge (30°) comme indiqué sur la figure 2. Fixez ensuite le bras à l'aide de la rondelle élastique et du boulon à tête creuse fournis.
- Tournez le bras jusqu'à ce qu'il soit parallèle à la surface de la porte, puis fixer l'extrémité du bras à l'insert coulissant dans le rail à l'aide de la vis fournie.
- Ouvrez la porte jusqu'à l'angle d'ouverture souhaité, puis faites glisser le butoir (ou le support) contre l'insert coulissant. Fixer le butoir (ou le support) en position en serrant la vis de réglage.
- Relâcher la porte et vérifier le fonctionnement. Réglez la puissance et la vitesse de fermeture du ferme-porte comme indiqué dans les instructions d'installation du ferme-porte.

DOREX® instructions d'installation

SÉRIE 441 FERME-PORTE AVEC BRAS COULISSANT (SA441)

CÔTÉ TIRER – INSTALLATION SUR LE CADRE SUPÉRIEUR (OUVERTURE DE PORTE MAXIMALE DE 120°)

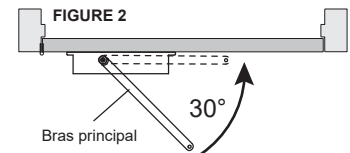
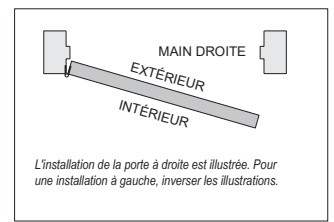
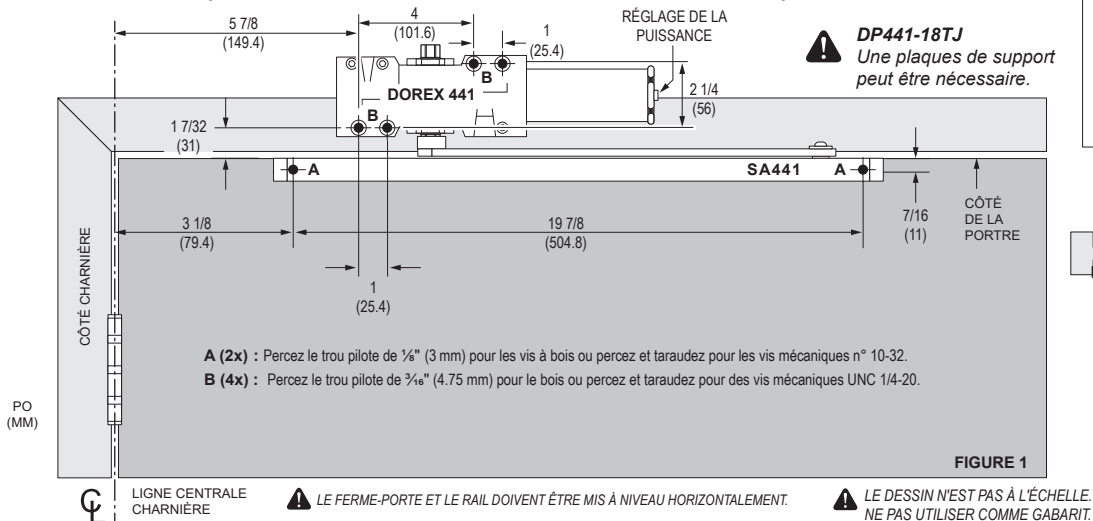

1. Localisez le ferme-porte et la position du rail à l'aide de la figure 1 ci-dessus.
2. Marquez les positions des trous et percez les trous comme indiqué ci-dessus.
3. Installez le ferme-porte sur le cadre (ou la plaque de support) à l'aide des fixations appropriées, conformément aux instructions fournies avec le ferme-porte et/ou la plaque de support. **La valve de réglage de l'alimentation du ferme-porte doit être orientée vers les charnières.**
4. Assemblez le butoir de rail (ou le support) et l'insert coulissant comme indiqué à la page 1, puis fixer à la porte à l'aide des vis à bois ou des vis mécaniques fournies.
5. Placez le bras sur le pignon supérieur du ferme-porte en position de précharge, parallèlement à la porte, comme indiqué à la figure 2. Fixez ensuite le bras à l'aide de la rondelle du bras et du boulon à tête creuse fournis.
6. Tournez le bras vers la porte, puis fixer l'extrémité du bras à l'insert coulissant dans le rail à l'aide de la vis fournie.
7. Ouvrez la porte jusqu'à l'angle d'ouverture souhaité, puis faites glisser le butoir (ou le support) contre l'insert coulissant. Fixer le butoir (ou le support) en position en serrant la vis de réglage.
8. Relâcher la porte et vérifier le fonctionnement. Réglez la puissance et la vitesse de fermeture du ferme-porte comme indiqué dans les instructions d'installation du ferme-porte.

CÔTÉ POUSSER – INSTALLATION SUR LE CADRE SUPÉRIEUR (OUVERTURE DE PORTE MAXIMALE DE 90°)

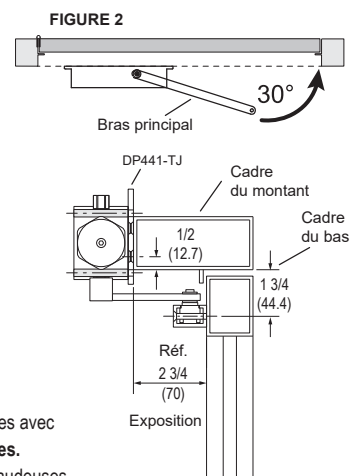
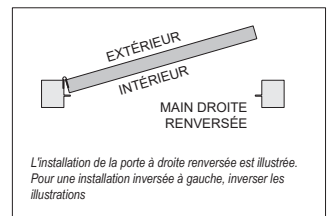
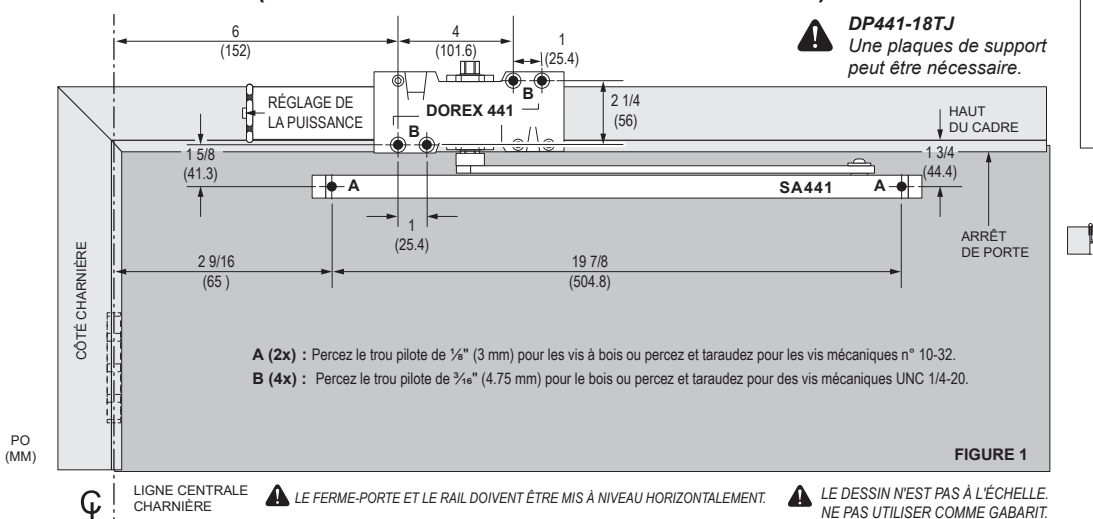

1. Localisez le ferme-porte et la position du rail à l'aide de la figure 1 ci-dessus.
2. Marquez les positions des trous et percez les trous comme indiqué ci-dessus.
3. Installez le ferme-porte sur le cadre (ou la plaque de support) à l'aide des fixations appropriées, conformément aux instructions fournies avec le ferme-porte ou la plaque de support. **La valve de réglage de l'alimentation du ferme-porte doit être orientée vers les charnières.**
4. Assemblez l'arrêt de rail (ou le support) et l'insert coulissant comme indiqué à la page 1, puis les fixer à la porte à l'aide de vis autotaraudeuses.
5. Placez le bras sur le pignon inférieur du ferme-porte à l'horizontale, comme illustré à la figure 2. Fixez ensuite le bras à l'aide de la rondelle et de la vis fournies.
6. Faites pivoter le bras vers la porte, puis fixez l'extrémité du bras à l'insert coulissant dans le rail à l'aide des vis fournies.
7. Ouvrir la porte jusqu'à l'angle d'ouverture souhaité, puis faire glisser l'insert (ou le support) contre l'insert coulissant. Fixer la butée (ou le support) en position en serrant la vis de réglage.
8. Relâcher la porte et vérifier le fonctionnement. Réglez la puissance et la vitesse de fermeture du ferme-porte comme indiqué dans les instructions d'installation du ferme-porte.

DOREX® instructions d'installation

SÉRIE 441 FERME-PORTE AVEC BRAS COULISSANT (SA441)

CÔTÉ POUSSER – INSTALLATION PARALLÈLE (OUVERTURE DE PORTE MAXIMALE DE 90°)

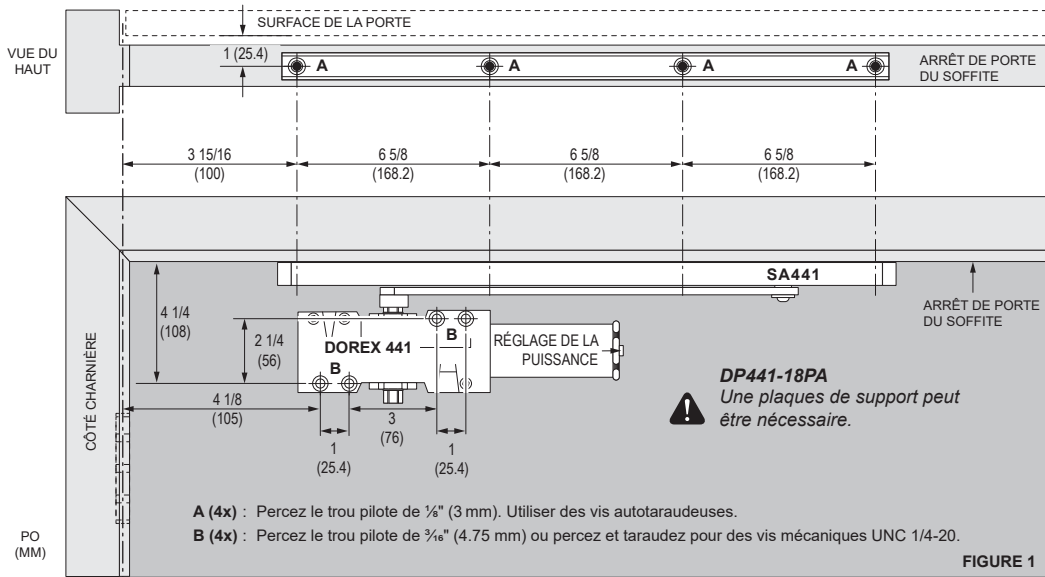

A (4x) : Percez le trou pilote de 1/8" (3 mm). Utilisez des vis autotaraudeuses.
B (4x) : Percez le trou pilote de 3/16" (4.75 mm) ou percez et taraudez pour des vis mécaniques UNC 1/4-20.

FIGURE 1

☞ LIGNE CENTRALE CHARNIÈRE

⚠ LE FERME-PORTE ET LE RAIL DOIVENT ÊTRE MIS À NIVEAU HORIZONTELEMENT.

⚠ LE DESSIN N'EST PAS À L'ÉCHELLE. NE PAS UTILISER COMME GABARIT.

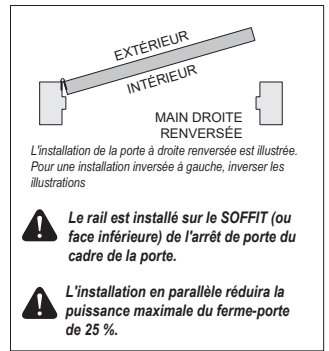

⚠ Le rail est installé sur le SOFFIT (ou face inférieure) de l'arrêt de porte du cadre de la porte.

⚠ L'installation en parallèle réduira la puissance maximale du ferme-porte de 25 %.

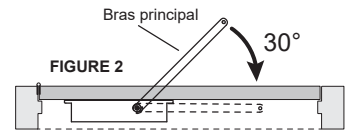
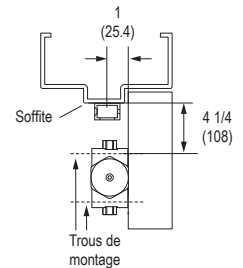

FIGURE 2



1. Localisez le ferme-porte et la position du rail à l'aide de la figure 1 ci-dessus.
2. Marquez les positions des trous et percez les trous sur la porte et le cadre comme indiqué ci-dessus.
3. Installez le ferme-porte sur la porte (ou la plaque de support) en utilisant les fixations appropriées, conformément aux instructions fournies avec le ferme-porte et/ou la plaque de support. **La valve de réglage de l'alimentation du ferme-porte doit être orientée vers les charnières.**
4. Assemblez le butoir de rail (ou le maintien) et l'insert coulissant comme indiqué à la page 1, puis le fixer à la face inférieure de l'arrêt de porte (soffite) à l'aide des vis fournies.
5. Placez le bras sur le pignon supérieur du ferme-porte en position de précharge (30°), comme indiqué sur la figure 2. Fixez ensuite le bras à l'aide de la rondelle et de la vis fournies.
6. Tournez le bras vers la surface de la porte, puis fixer l'extrémité du bras à l'insert coulissant dans le rail à l'aide de la vis fournie.
7. Ouvrez la porte jusqu'à l'angle d'ouverture souhaité, puis faites glisser le butoir (ou le maintien) contre l'insert coulissant. Fixer la butoir (ou le maintien) en position en serrant la vis de réglage.
8. Relâcher la porte et vérifier le fonctionnement. Réglez la puissance et la vitesse de fermeture du ferme-porte comme indiqué dans les instructions d'installation du ferme-porte.

DOREX® 441

GUIDE DE RÉFÉRENCE DU RÉGLAGE POUR FERME-PORTE

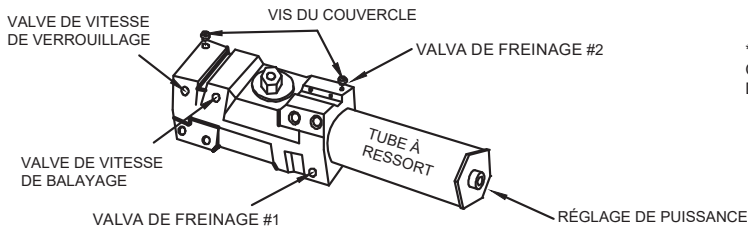

*POUR PLUS DE DÉTAILS
CONSULTER LES INSTRUCTIONS
DU FERME-PORTE

RÉGLAGE DE LA VITESSE DE FERMETURE

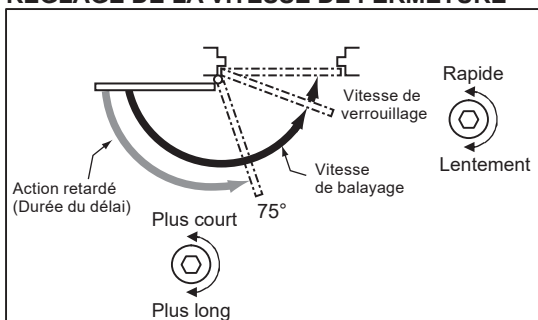

GAMME DE L'INTENSITÉ DE FREINAGE

