

INSTALLATION AVEC BRAS PARALLÈLE FERME-PORTE MONTÉ SUR PORTE DU CÔTÉ POUSSANT DE LA PORTE

Ce dessin montre une **PORTE MAIN GAUCHE**, pour une **PORTE MAIN DROITE** installer à l'opposé

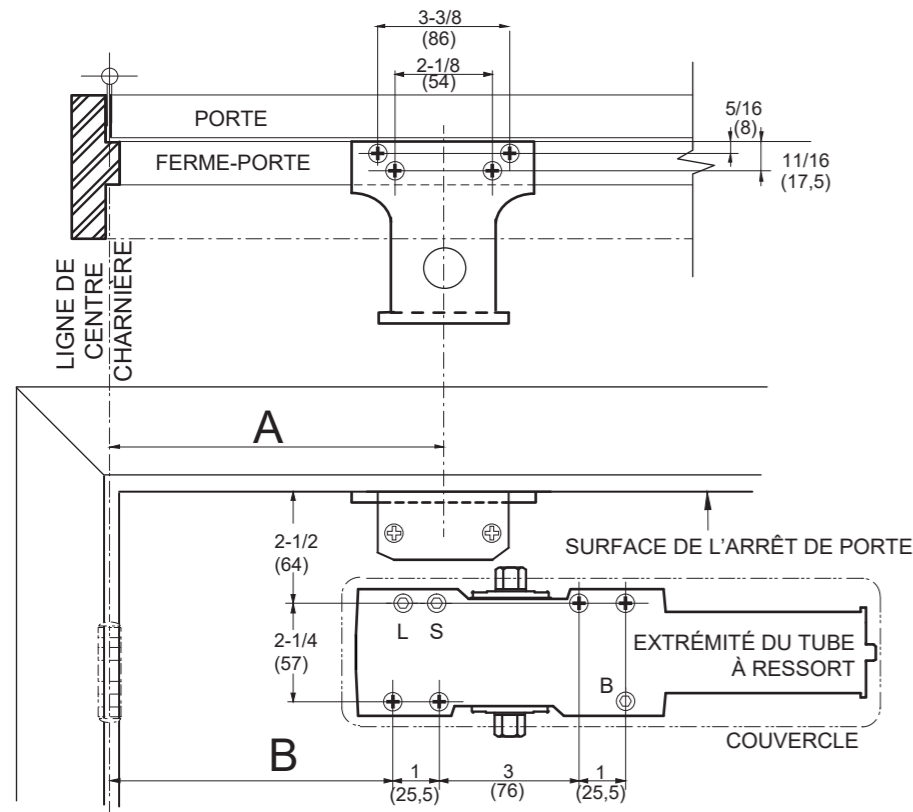

DIMENSIONS DE L'INSTALLATION

OUVERTURE	"A"	"B"
À 100	9-7/16" (240)	8-1/4" (210)
À 120	8 5/8" (220)	7-5/16" (185)
AU DESSUS DE 140	7 7/8" (200)	6- 1/2" (165)

Dessin non à l'échelle

DIMENSIONS: PO (MM)

NOTE : AVANT D'INSTALLER LE FERME-PORTE, TOURNEZ LE SÉLECTEUR DE FREINAGE SUR LA SURFACE DE MONTAGE DU FERME-PORTE (EN DESSOUS) TOURNEZ SOLIDEMENT (DANS LE SENS DES AIGUILLES D'UNE MONTRE)

INSTALLATION DE FERME-PORTE

- Se référer aux instructions d'installation fournies avec le ferme-porte.
- Ajustez la puissance du ressort en fonction de la taille de la porte, comme indiqué dans le tableau de la page 1.
- Montez le ferme-porte sur la porte en utilisant les dimensions pour l'angle d'ouverture de la porte choisi, avec l'extrémité du tube à ressort tournée à l'opposé des charnières.
- Montez le support du bras parallèles sur l'arrêt de porte du cadre en utilisant les dimensions pour l'angle d'ouverture de la porte choisi.
- Débranchez le bras principal de l'avant-bras. À l'aide d'une clé sur le pignon inférieur du ferme-porte, faites tourner le pignon d'environ 45° vers les charnières et placez le bras principal sur le pignon supérieur du ferme-porte et fixez-le avec une vis.
- Fixez le sabot de l'avant-bras (bras de friction) sur le support du bras parallèle à l'aide de deux vis à métaux. Positionner l'écrou de réglage de l'ouverture en haut pour les portes droites ou en bas pour les portes gauches.
- Desserrer l'écrou de réglage (tourner CW), positionner le bras principal parallèlement à la surface de la porte et ajuster la longueur de la tige filetée de l'avant-bras pour la relier au bras principal et fixer la tige filetée avec un contre-écrou... Fixer l'avant-bras (bras de friction) au bras principal avec la vis.

AJUSTEMENTS DU FERME-PORTE

- Reportez-vous aux instructions de réglage fournies avec le ferme-porte et aux illustrations de la page 1.
- Ajustez la vitesse de fermeture et la vitesse de verrouillage de manière à ce que la porte se ferme pour une position d'ouverture de 120° en 6-7 secondes, réparties de manière égale entre la vitesse de balayage et la vitesse de verrouillage.
- Pour régler la position de maintien en position ouverte, ouvrez la porte à l'angle d'ouverture souhaité et serrez l'écrou de réglage (CCW) sur le bras de friction. Fermez et ouvrez la porte et vérifiez que le maintien en position ouverte fonctionne.
- Ajuster le contrôle de freinage si nécessaire

INSTALLATION DU COUVERCLE

Placez le couvercle sur le ferme-porte et fixez-le avec les vis fournies.

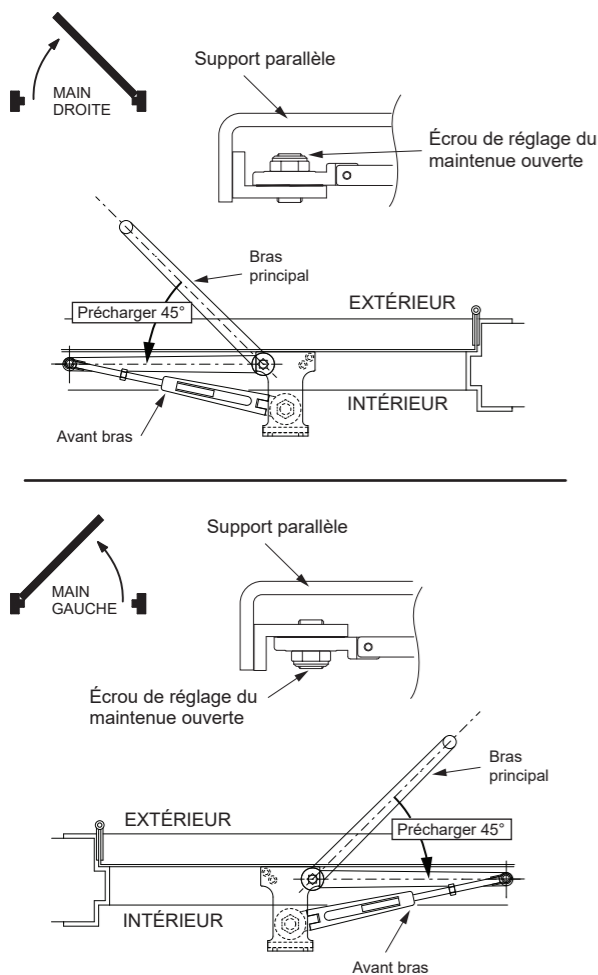

DOREX® INSTRUCTIONS D'INSTALLATION FERME-PORTE SÉRIE 441 AVEC BRAS DE RETENUE À FRICTION (ARM441F)

INSTALLATION RÉGULIÈRE (CÔTÉ TIRANT)

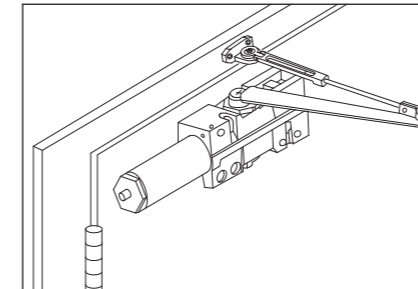

INSTALLATION SUR CADRE SUPÉRIEUR (CÔTÉ POUSSANT)

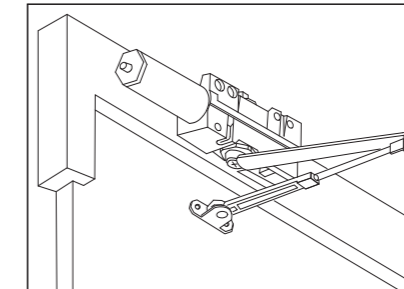

INSTALLATION AVEC BRAS PARALLÈLE (CÔTÉ POUSSANT)

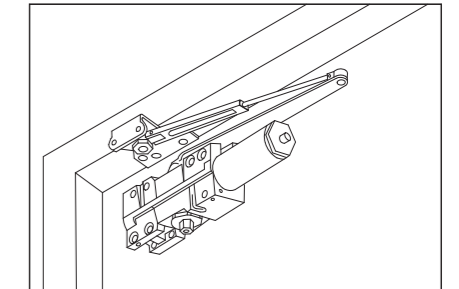

RÉGLAGE DE LA PUISSANCE DU RESSORT

LARGEUR DE LA PORTE MAXIMUM		TOURS COMPLETS REQUIS	
PORTES EXTÉRIEURES	PORTES INTÉRIEURES		
—	5 lb-f*	5 TOURS	Sens contraire des aiguilles d'une montre
8.5lb-f*	34"(864)	2 TOURS	Sens contraire des aiguilles d'une montre
30"(762)	38"(962)	0 TOUR	
36"(914)	48"(1219)	5 TOURS	Sens des aiguilles d'une montre
42"(1067)	54"(1372)	10 TOURS	Sens des aiguilles d'une montre
48"(1219)	60"(1524)	15 TOURS	Sens des aiguilles d'une montre

OUVERTURE DE PORTE

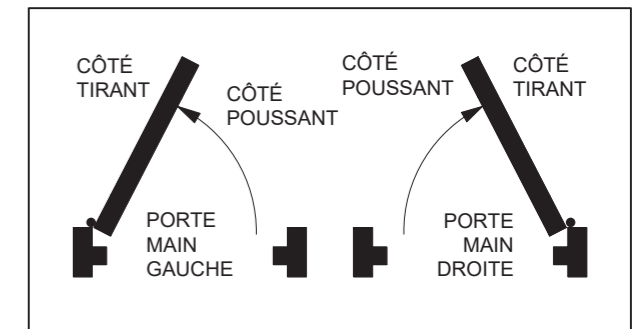

AJUSTEMENTS DU FERME-PORTE

L (3) : VALVE DE LA VITESSE DE VERROUILLAGE
C (2) : VALVE DE FERMETURE / VALVE DE VITESSE DE BALAYAGE
B (1) : VALVE DE FREINAGE

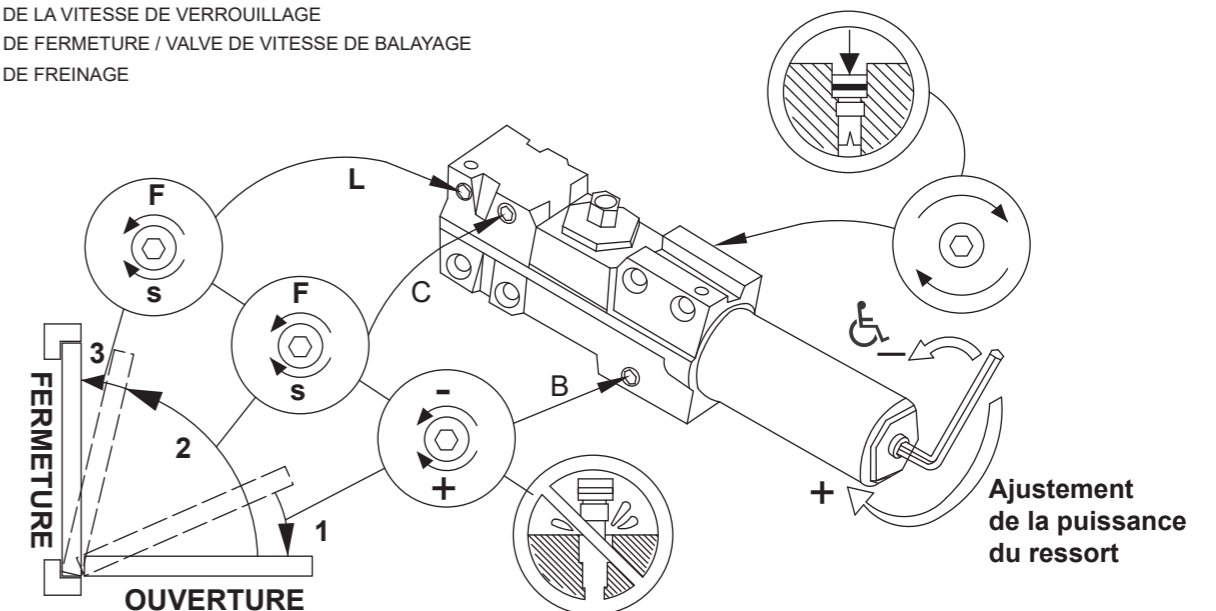

INSTALLATION RÉGULIÈRE FERME-PORTE MONTÉ SUR LA PORTE DU CÔTÉ TIRANT

Ce dessin montre une **PORTE MAIN GAUCHE**, pour une PORTE MAIN DROITE installer à l'opposé

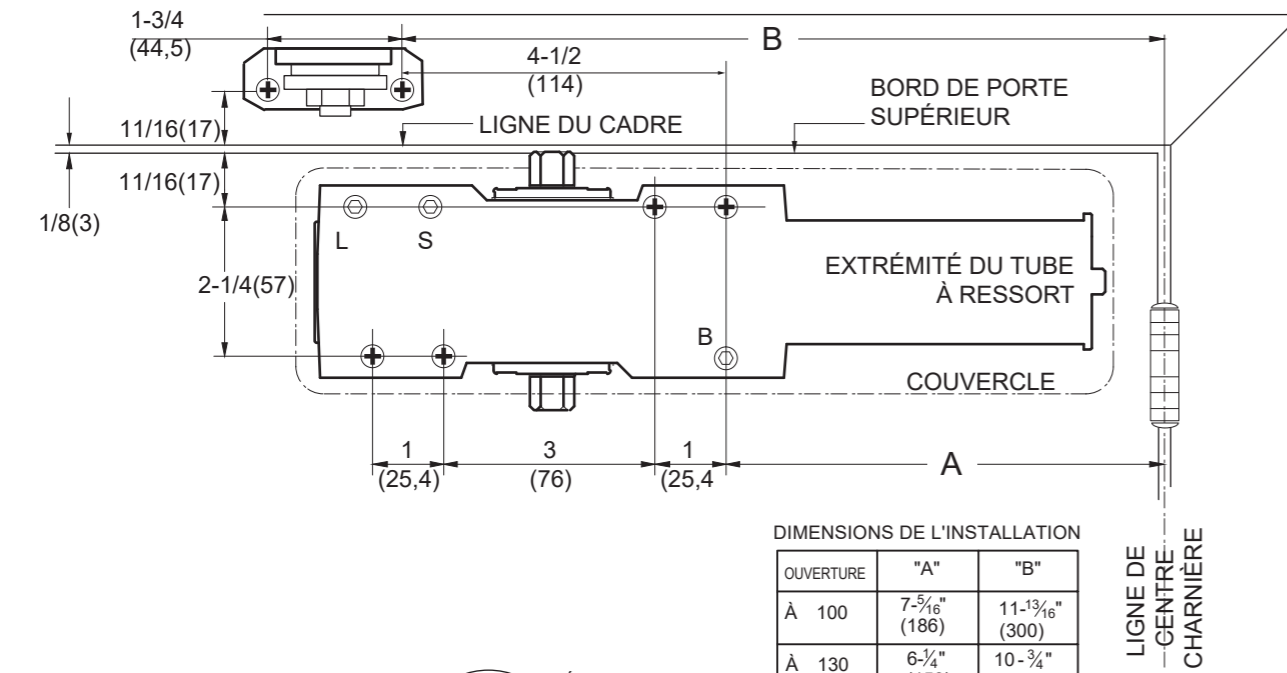

DIMENSIONS DE L'INSTALLATION

OUVERTURE	"A"	"B"
À 100	7-5/16" (186)	11-13/16" (300)
À 130	6-3/4" (159)	10-3/4" (273)

Dessin non à l'échelle
DIMENSIONS: PO (MM)

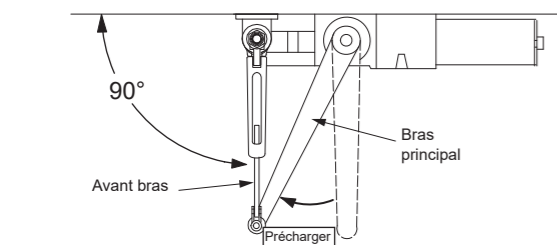
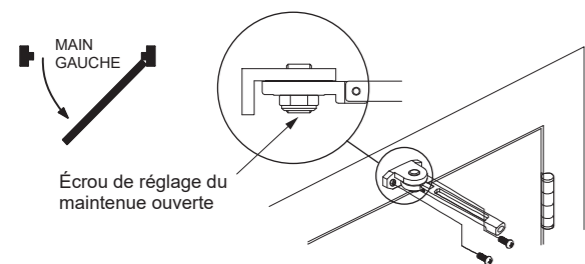
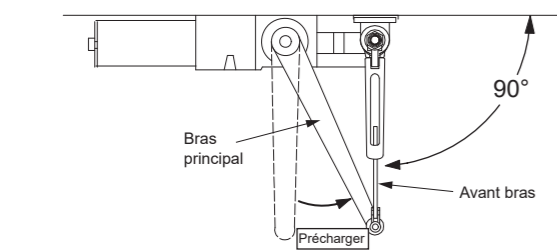
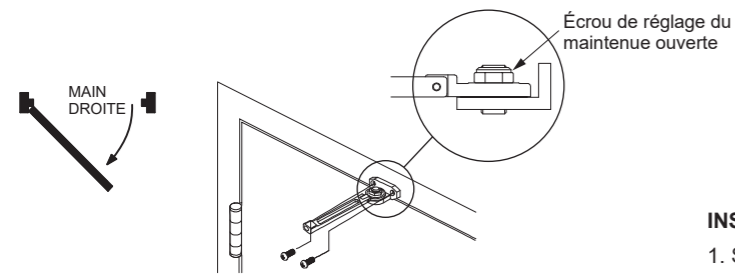

INSTALLATION DU FERME-PORTE

1. Se référer aux instructions d'installation fournies avec le ferme-porte.
2. Ajustez la puissance du ressort en fonction de la taille de la porte indiquée dans le tableau de la page 1.
3. Montez le ferme-porte sur la porte en utilisant les dimensions pour l'angle d'ouverture de la porte choisi. L'extrémité du tube à ressort doit être tournée vers les charnières.
4. Débranchez l'avant bras du bras principal. Placez le bras principal sur le pignon supérieur du ferme-porte comme indiqué dans l'illustration et fixez-le avec une vis.
5. Monter un sabot de bras de maintien en position ouverte par friction sur le cadre de la porte en utilisant les dimensions pour l'angle d'ouverture de la porte choisi. Positionner l'écrou de réglage de maintien en position ouverte en haut pour les portes droites ou en bas pour les portes gauches.
6. Fermez la porte, desserrez l'écrou de réglage de la position de maintien (tournez CW), positionnez l'avant-bras (bras de friction) perpendiculairement à la surface de la porte et ajustez sa longueur pour le relier au bras principal et fixez la tige filetée avec un contre-écrou. Fixer le bras de friction au bras principal avec la vis.

AJUSTEMENTS DU FERME-PORTE

1. Reportez-vous aux instructions de réglage fournies avec le ferme-porte et aux illustrations de la page 1.
2. Ajustez la vitesse de fermeture et la vitesse du loquet pour que la porte se ferme dans les 6-7 secondes, réparties de manière égale entre la vitesse de fermeture et la vitesse du loquet.
3. Pour régler la position de maintien en position ouverte, ouvrez la porte à l'angle d'ouverture souhaité et serrez l'écrou de réglage (CCW) sur le bras de friction. Ouvrez et fermez la porte et vérifiez que le maintien en position ouverte fonctionne.
4. Ajuster le contrôle de freinage si nécessaire.

INSTALLATION DU COUVERCLE

Placez le couvercle sur le ferme-porte et fixez-le avec les vis fournies.

INSTALLATION SUR CADRE SUPÉRIEUR FERME-PORTE MONTÉ SUR CADRE SUPÉRIEUR DU CÔTÉ POUSSANT DE LA PORTE

Ce dessin montre une **PORTE MAIN DROITE**, pour une PORTE MAIN GAUCHE installer à l'opposé

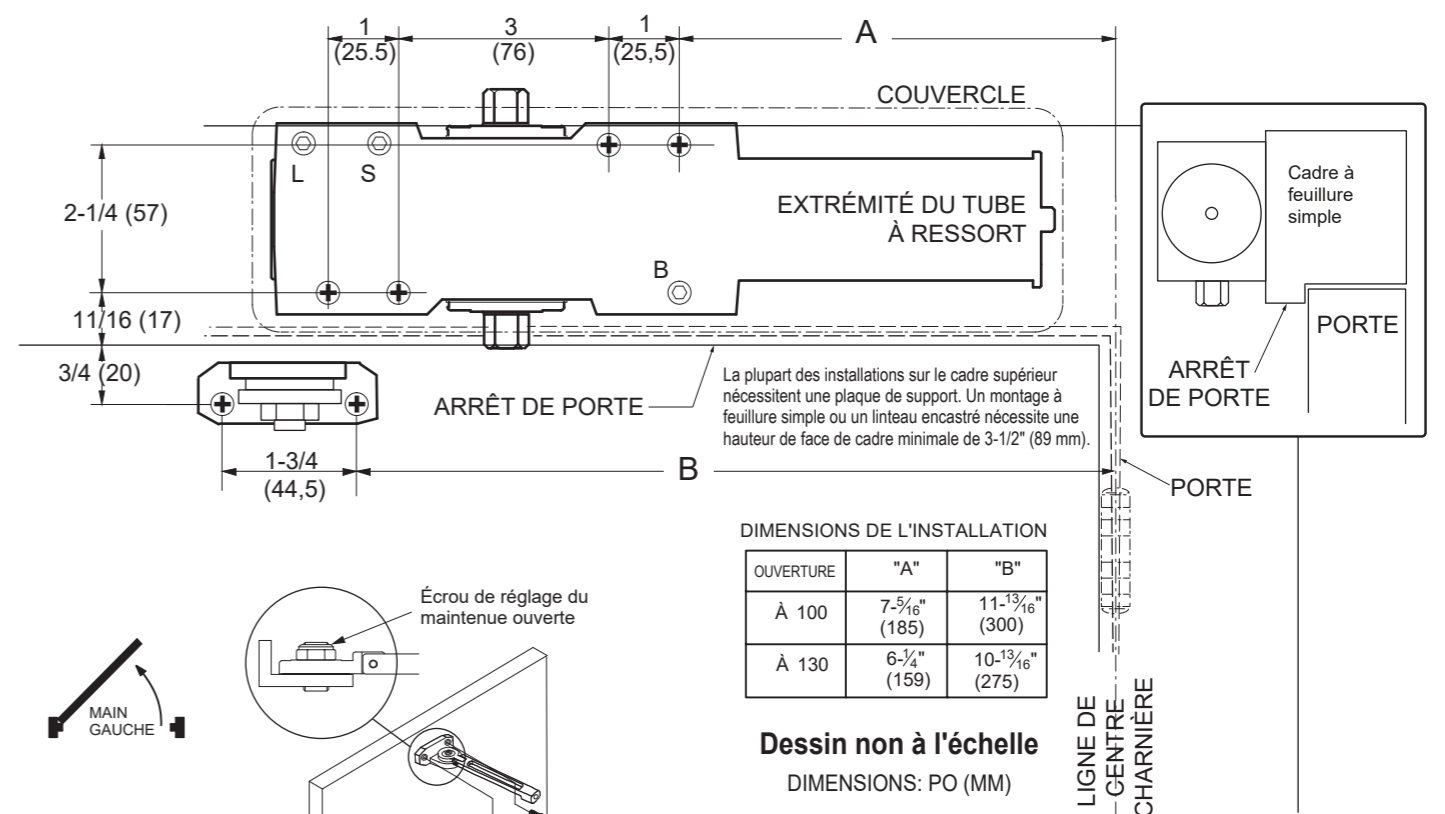

DIMENSIONS DE L'INSTALLATION

OUVERTURE	"A"	"B"
À 100	7-5/16" (185)	11-13/16" (300)
À 130	6-3/4" (159)	10-13/16" (275)

Dessin non à l'échelle
DIMENSIONS: PO (MM)

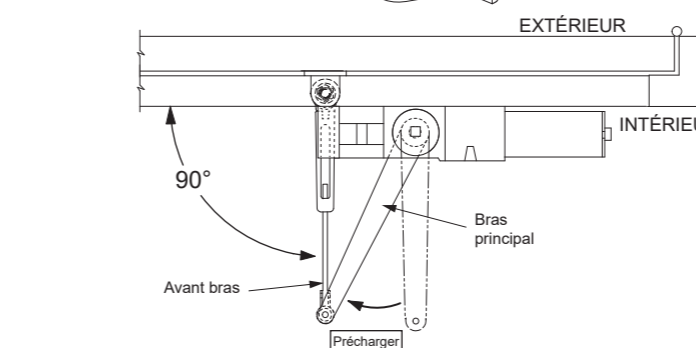
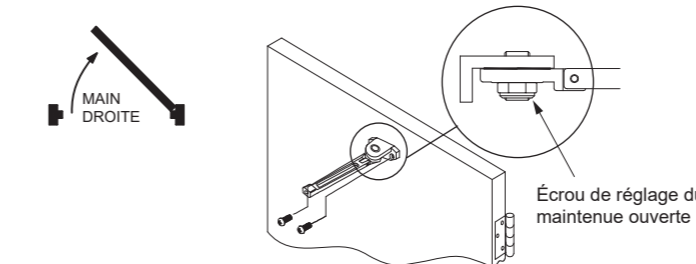
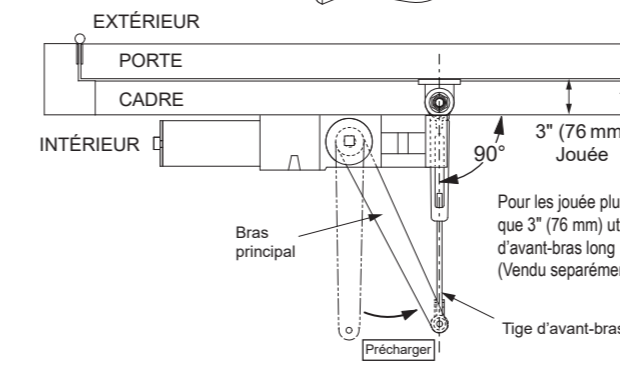
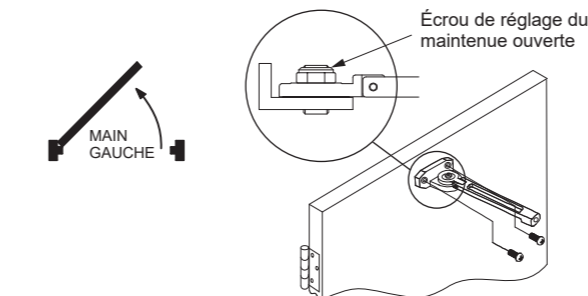

INSTALLATION DE FERME-PORTE

1. Se référer aux instructions d'installation fournies avec le ferme-porte.
2. Ajustez la puissance du ressort en fonction de la taille de la porte, comme indiqué dans le tableau de la page 1.
3. Montez le ferme-porte sur le montant supérieur du cadre en utilisant les dimensions pour l'angle d'ouverture de la porte choisi, avec l'extrémité du tube à ressort tournée vers les charnières.
4. Déconnectez l'avant-bras du bras principal. Placez le bras principal sur le pignon inférieur du ferme-porte et fixez-le avec une vis.
5. Monter le sabot de l'avant-bras (maintien par friction du bras ouvert) sur la porte en utilisant les dimensions pour l'angle d'ouverture de la porte choisi. Positionner l'écrou de réglage en haut pour la porte gauche ou en bas pour la porte droite.
6. Desserrer l'écrou de réglage (tourner CW), positionner le bras de friction perpendiculairement à la surface de la porte et ajuster sa longueur et le relier au bras principal et fixer la tige filetée avec le contre-écrou. Fixer le bras de friction au bras principal avec la vis.

AJUSTEMENTS DU FERME-PORTE

1. Reportez-vous aux instructions de réglage fournies avec le ferme-porte et aux illustrations de la page 1.
2. Ajustez la vitesse de fermeture et la vitesse du loquet pour que la porte se ferme dans les 6-7 secondes, réparties de manière égale entre la vitesse de fermeture et la vitesse du loquet.
3. Pour régler la position de maintien en position ouverte, ouvrez la porte à l'angle d'ouverture souhaité et serrez l'écrou de réglage (CCW) sur le bras de friction. Ouvrez et fermez la porte et vérifiez que le maintien en position ouverte fonctionne.
4. Ajuster le contrôle de freinage si nécessaire.

INSTALLATION DU COUVERCLE

Placez le couvercle sur le ferme-porte et fixez-le avec les vis fournies.