

1. Préparez la porte pour le dispositif de sortie. Voir les instructions du dispositif de sortie pour les trous, l'écartement (ligne X-X) et les lignes centrales.
2. Transférez la ligne X-X de l'intérieur (dispositif de sortie) du côté de la porte vers l'extérieur (côté garniture) de la porte. Faites très attention si le bord de la porte est biseauté. Assurez-vous que la ligne X-X est parallèle au bord de la porte.

3. Repérez la ligne X-X et préparez les trous nécessaires avec le gabarit.
4. Déterminer la fonction de garniture et assembler la garniture. (voir « INSTALLATION DU CYLINDRE »)

NOTE: Voir le « TABLEAU D'APPLICATION » à la dernière page pour les différentes fonctions de garniture.

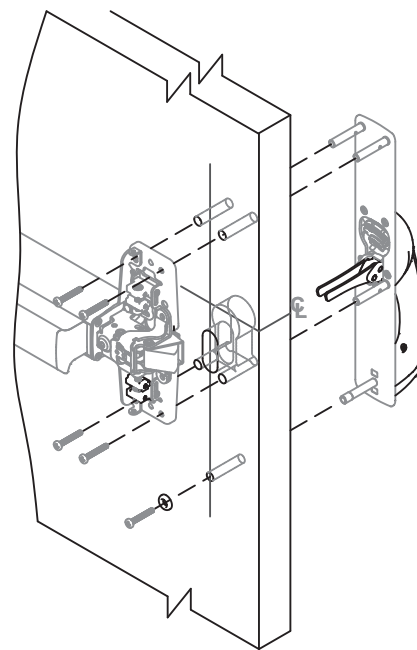

L'étape suivante ne s'applique qu'aux dispositifs en applique et à tige verticale.

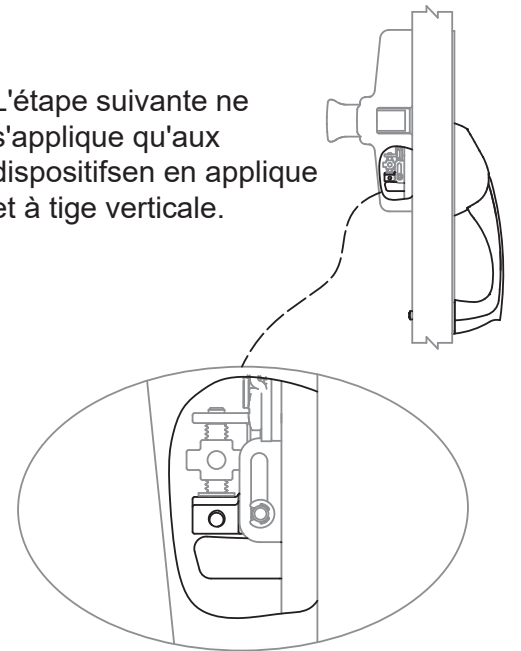

NOTE: Vérifier que le bras d'actionnement de la garniture engage correctement le dispositif de sortie.

INSTALLATION DU CYLINDRE

Fonctions de la came du cylindre

Pour fonction verrouillage ou déverrouillage

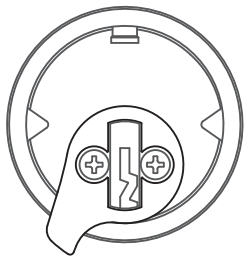

1. Basculer entre l'état verrouillé et déverrouillé à l'aide de la clé, la poignée rétracte le pêne demi-tour.

Pour fonction pêne de nuit



2. Toujours verrouillé.
* La clé peut déverrouiller la serrure, mais une fois retirée, la serrure revient à sa position verrouillée.

Placement de la came du cylindre pour verrouillage ou déverrouillage / du pêne de nuit

Cylindre standard

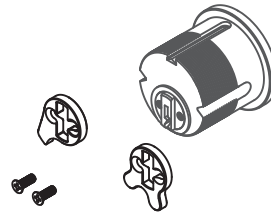

1. Retirer les vis, changer la direction de la came et remettre les vis en place.
* Longueur standard : 1-1/8"

Cylindre à noyau interchangeable

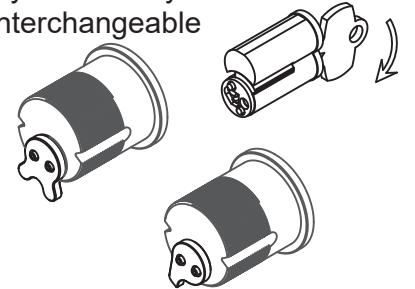

2. Ajuster la came en position et insérer le noyau interchangeable.
Longueur du noyau interchangeable : 1-3/8"

INSTALLATION DES FONCTIONS VERROUILLAGE OU DÉVERROUILLAGE / PÊNE DE NUIT

1. Utilisez la clé pour faire tourner la came vers le haut avant d'installer le cylindre.

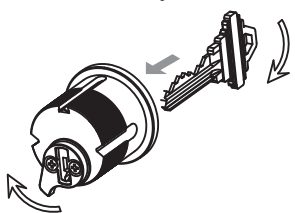

Fonction verrouillage ou déverrouillage

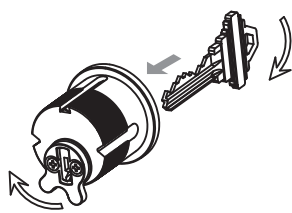

Fonction pêne de nuit

2. Insérer le cylindre et visser l'écrou de blocage du cylindre jusqu'à ce que la came soit libre de tourner.

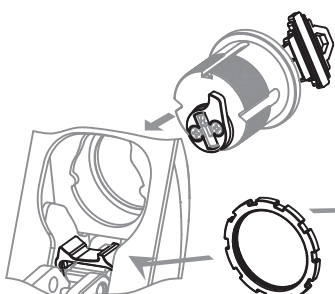

Fonction verrouillage ou déverrouillage

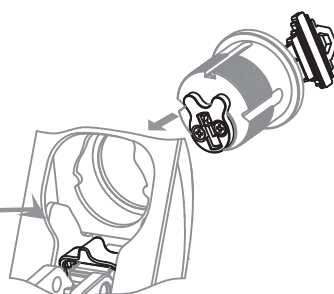

Fonction pêne de nuit

Position de la came après l'installation

***L'encoche de la came doit être alignée avec l'interrupteur d'émission.**

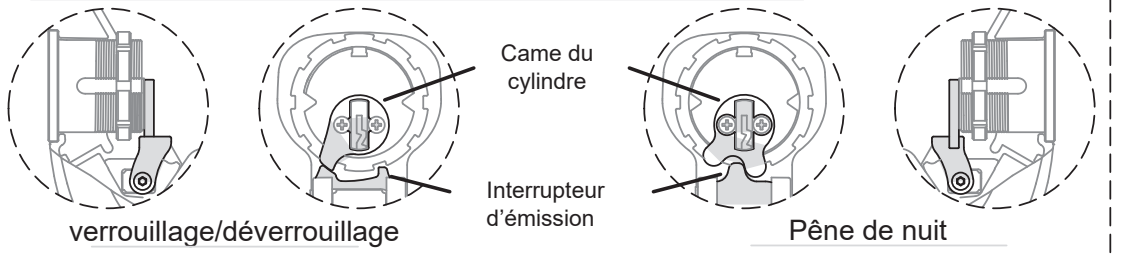

3. Utiliser la touche pour faire tourner la came jusqu'à la position où elle peut actionner le commutateur d'émission. (Se reporter à l'illustration selon la fonction respective)

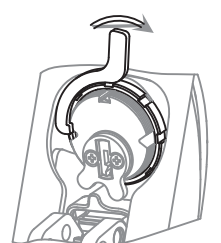
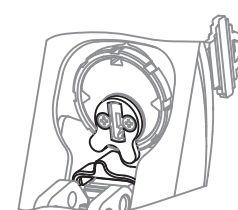
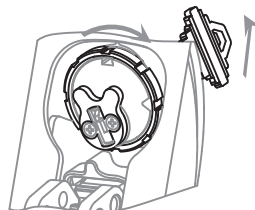

4. Serrer complètement l'écrou du cylindre.

5. Après avoir vérifié le bon fonctionnement de la fonction, serrer à l'aide d'une clé.

REMARQUE : Les illustrations des étapes 3, 4 et 5 correspondent à la fonction de pêne de nuit ; la fonction de verrouillage ou déverrouillage suit la même procédure d'installation.

INSTALLATION SERRURE MORTAISE

1. Installation de rouleau pour MDR et MGR.

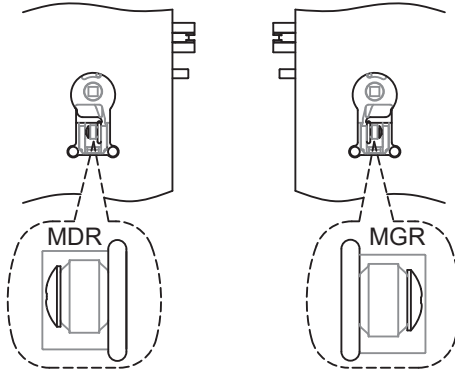

3. Installer l'anneau de retenue sur le côté extérieur du boîtier de la serrure mortaise et serrez.

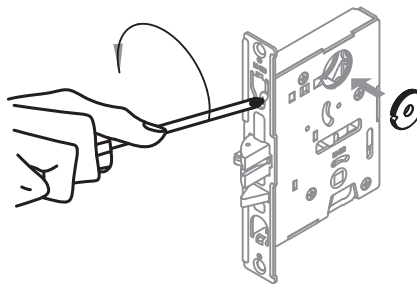

NOTE: L'anneau de retenue doit être installé sur le côté extérieur de la porte.

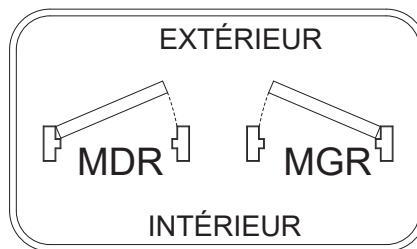

2. Insérer la goupille de fixation dans le rouleau et fixer avec la vis.

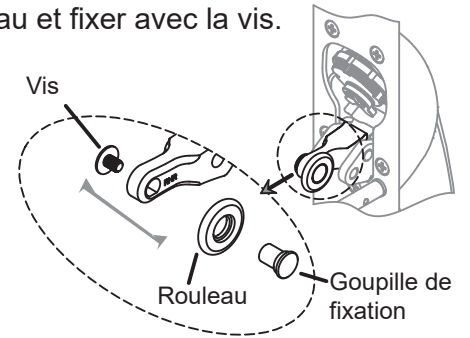

4. Placer la garniture sur la porte ; vérifier que la goupille et les anneaux de retenue sont correctement alignés et que le rouleau est installé en conséquence.

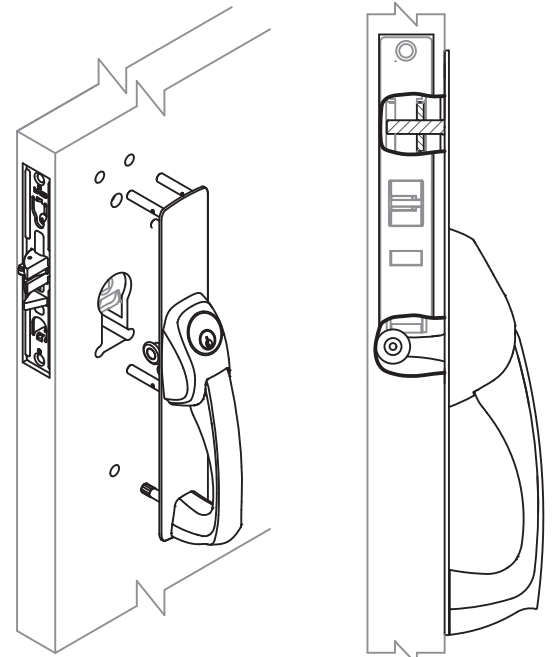

NOTE: Si le rouleau est mal installé, le pêne demi-tour ne se rétracte pas complètement.

POUR RÉFÉRENCE SEULEMENT

- Veuillez utiliser le gabarit fourni pour les installations sur le terrain.
- Utilisez les documents de préparation des portes pour la préparation des portes ou des cadres en atelier. Consultez la préparation des portes pour plus de détails.
- Nous recommandons d'utiliser des échantillons pour vérifier la préparation avant la fabrication de la porte ou du cadre.
- NON RESPONSABLE de tout dommage physique ou matériel dû à une préparation ou une installation incorrecte/inadéquate.

PRÉPARATION DE LA PORTE

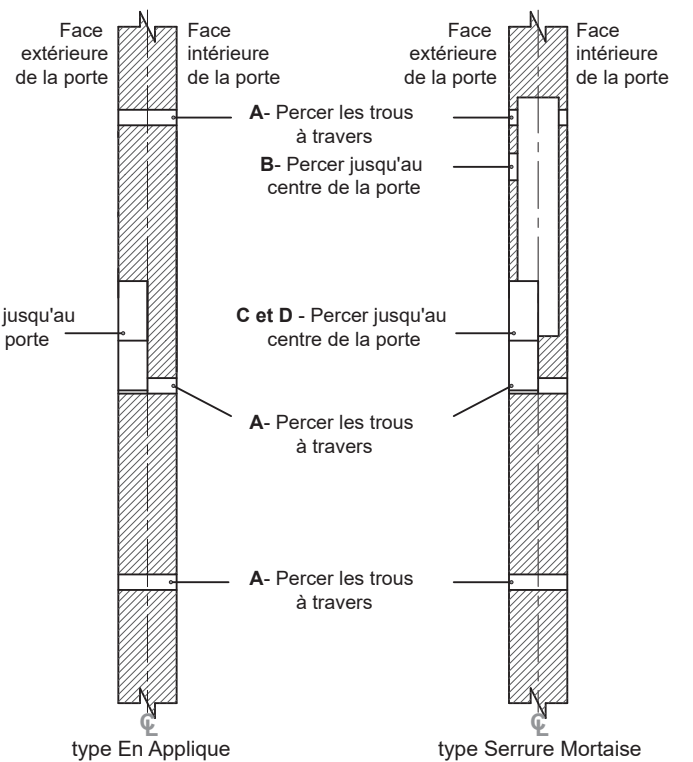
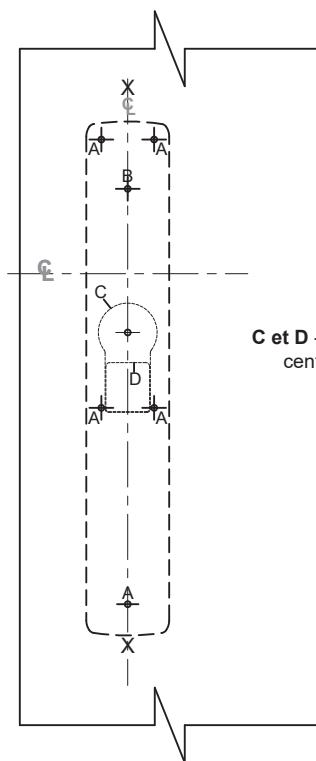

APPLICATION

TYPE	TOUS	EN APPLIQUE ET TIGE VERTICALE		SERRURE MORTAISE	
ILLUSTRATION DE LA DÉCOUPE					
DX1	TPR02	TPR08/TPR09	TPR14	TPM08/TPM09	TPM14
FONCTION	02	08/09	14	08/09	14
PRÉPARATION	A	A+C	A+D	A+B+C	A+B+D

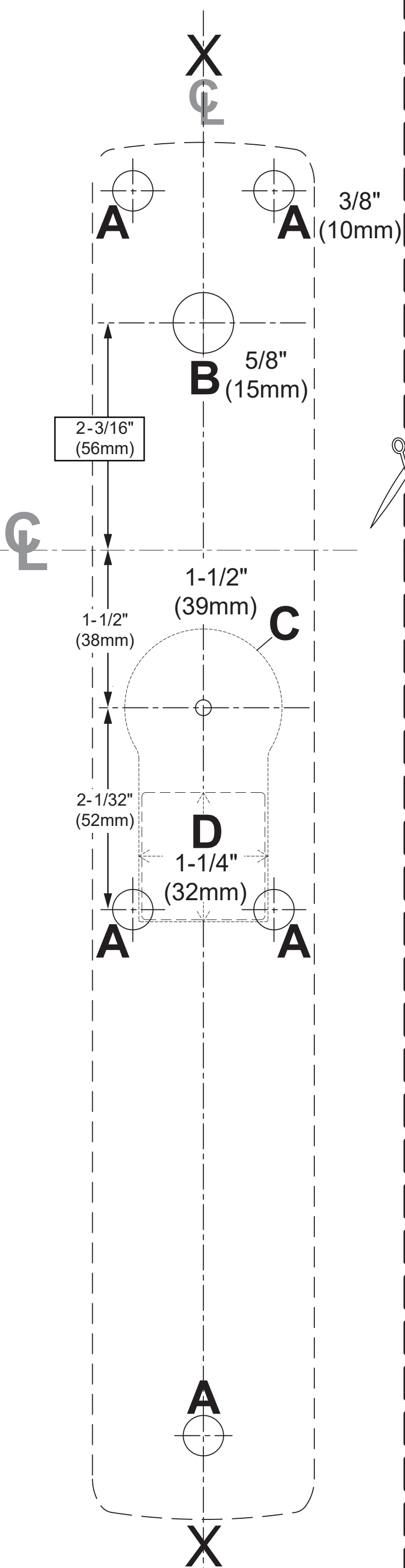

⚠ N'utilisez pas ce gabarit s'il n'est pas à l'échelle. Pour vérifier, confirmer les dimensions. Vérifiez que le gabarit est la dernière version avant de l'utiliser. Nous recommandons d'utiliser des échantillons pour vérifier la préparation avant la fabrication des portes et des cadres.